



Hurricane 450 XTT

Guide rapide

Ce guide est destiné pour une consultation rapide seulement et ne constitue pas un remplacement au guide d'utilisation et de remplacement. Avant d'utiliser cette machine, veuillez lire le guide d'utilisation et d'entretien contenu dans l'emballage de la machine et suivez toutes les instructions.

PRÉPARATION ET OPÉRATION

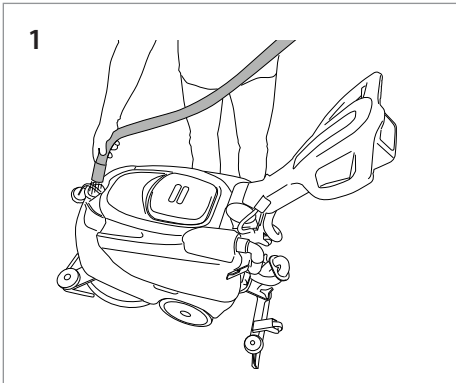

1 Ajouter de l'eau et un produit chimique dans le réservoir.

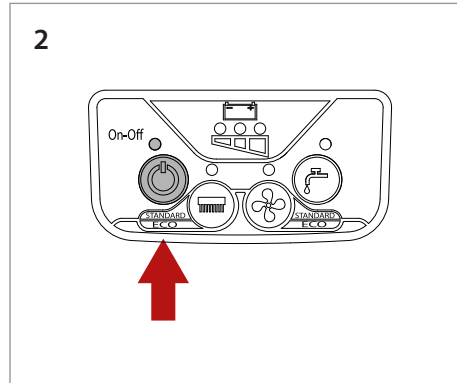

2 Mettre en marche.

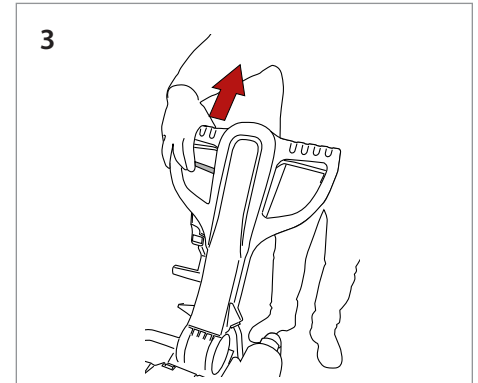

3 Tirez sur le levier pour régler l'angle de la poignée.

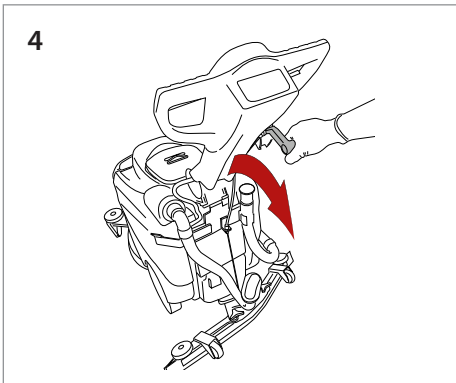

4 Tirez sur le levier de la raclette pour l'abaisser.

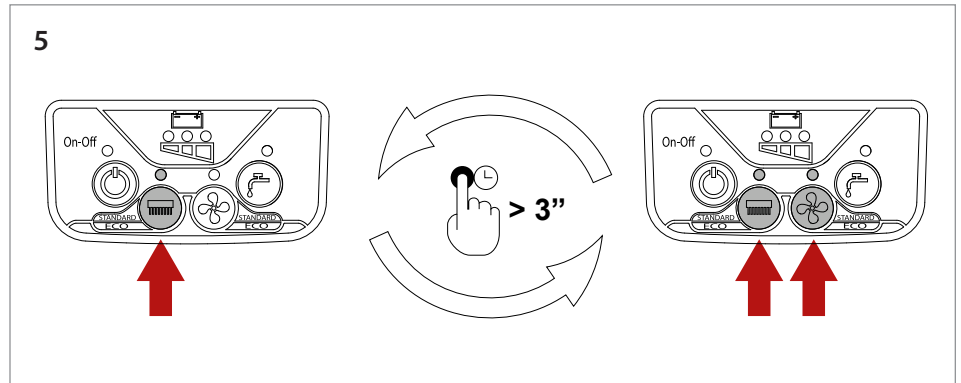

5 Appuyez une fois pour mettre en marche ou arrêter le moteur de la brosse ou de l'aspirateur.

Appuyez et maintenez le bouton de la brosse ou de l'aspirateur pendant 3 secondes pour activer ou désactiver le mode ECO.

Lorsque le mode ECO est activé, la lumière de la brosse et de l'aspirateur clignote en continu. Le mode ECO réduit la puissance du moteur de 20 % pour diminuer la consommation de la batterie.

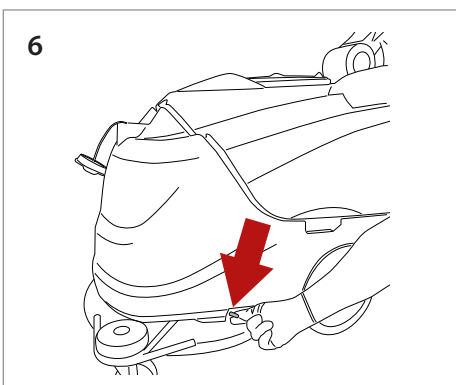

6 Tournez la valve manuellement pour ajuster le niveau de l'eau.

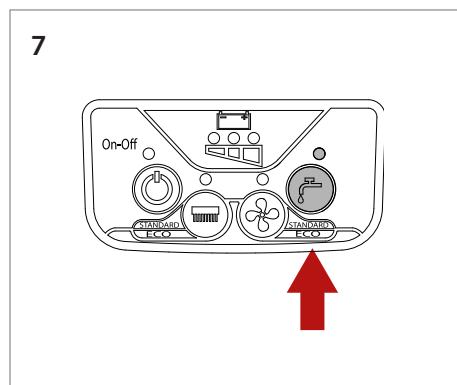

7 Appuyez une fois pour allumer ou éteindre l'eau.

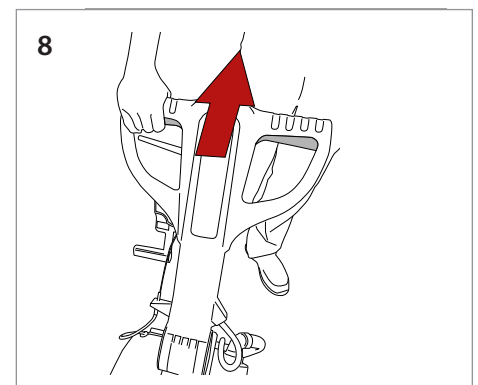

8 Tirez sur le levier pour activer le lavage.

ENTRETIEN QUOTIDIEN

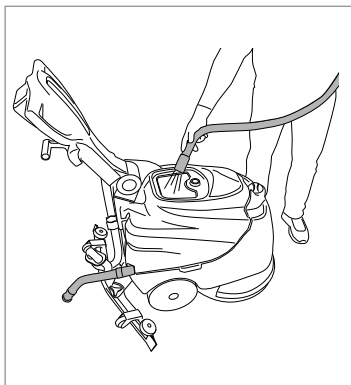

Nettoyez le réservoir d'eau sale.

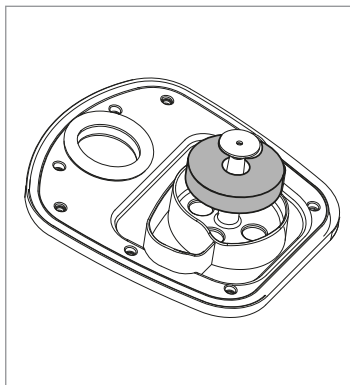

Assurez-vous que le sceau extérieur des couvercles est propre et non endommagé. Remplacez-le si nécessaire.

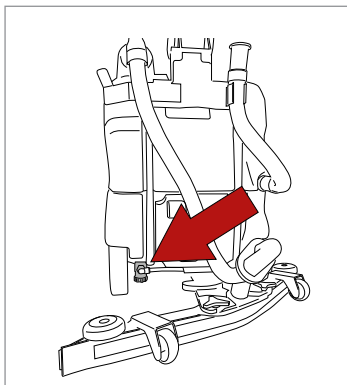

Assurez-vous que le filtre de sortie du détergent est propre et exempt de débris.

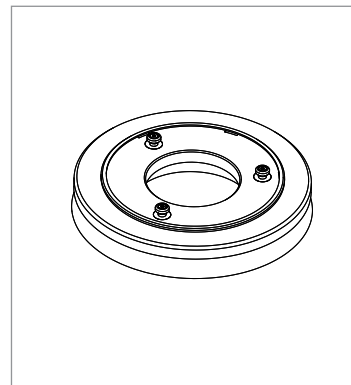

Assurez-vous que les brosses/ tampon d'entraînement sont propres et non usés. Remplacez-les si nécessaire.

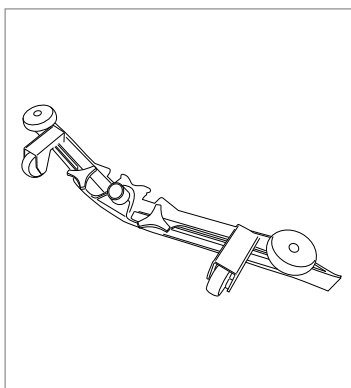

Assurez-vous que la raclette est propre et que les lames ne sont pas usées.

REMPACEMENT DES LAMES DE LA RACLETTE

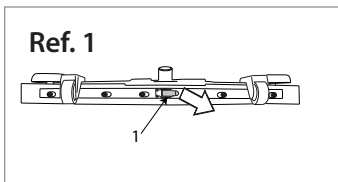

Ouvrez le clip (Réf. 1).

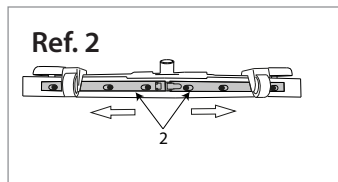

Retirez les deux dispositifs de retenues de la lame (Réf. 2) en les poussant vers l'extérieur et extraire la lame. Retirez la lame.

Réutilisez la même lame en inversant le bord en contact avec le plancher jusqu'à ce que les quatre bords soient usés ou remplacez-la par une nouvelle lame en la fixant sur les vis sur le corps de la raclette.

Repositionnez les deux dispositifs de pression de la lame en centrant la partie la plus large du corps de la raclette sur les fentes des pièces de fixation, puis poussez les dispositifs de pression de la lame vers l'intérieur.

Fermez le crochet à nouveau.

Remplacez la raclette sur son support, en suivant les instructions décrites précédemment.

POUR CHARGER LES BATTERIES

Branchez le chargeur autonome dans le port de charge rouge pour charger les batteries s'il n'est pas équipé d'un chargeur de bord.

REMARQUE : n'arrêtez jamais la charge avant la fin du cycle (feu vert).

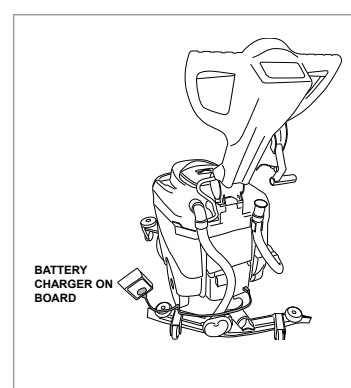

ATTACHEZ/RELÂCHEZ L'ENTRAÎNEMENT

Placez la brosse sous la tête, au centre (auto-récureuse à brosse unique), placez les brosses sous la tête des deux côtés (auto-récureuse à double brosse), mettez la machine en marche.

Appuyez sur l'interrupteur ON-OFF, une fois après le démarrage, la machine libère la fixation de la brosse. Le bouton n'est activé que lorsque toutes les fonctions sont désactivées (moteur d'aspiration et brosses).