



Hurricane 700 XTT

Guide rapide

Ce guide est destiné pour une consultation rapide seulement et ne constitue pas un remplacement au guide d'utilisation et de remplacement. Avant d'utiliser cette machine, veuillez lire le guide d'utilisation et d'entretien contenu dans l'emballage de la machine et suivez toutes les instructions.

PRÉPARATION ET OPÉRATION

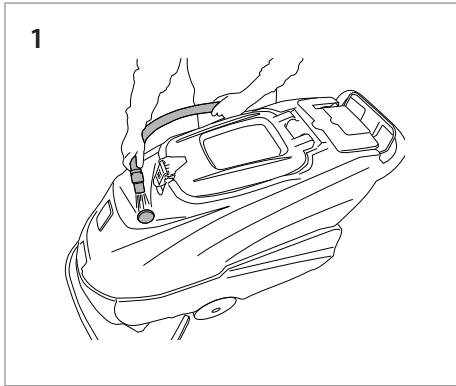

1
Ajoutez de l'eau et le produit d'entretien dans le réservoir.

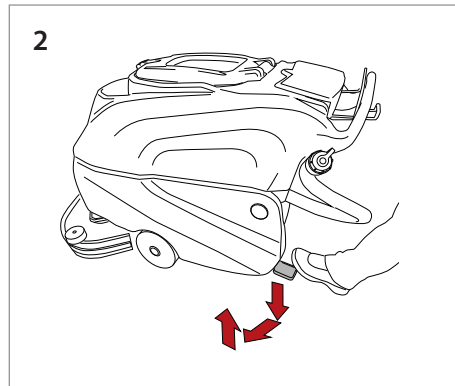

2
Relâchez le frein à main.

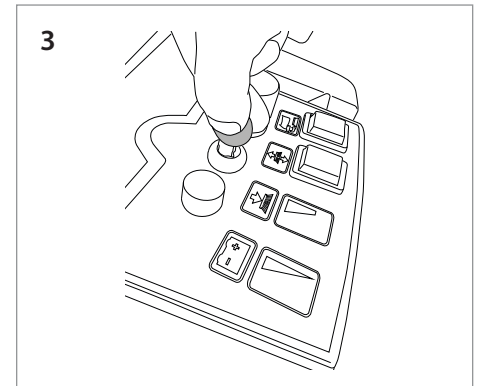

3
Allumez la machine.

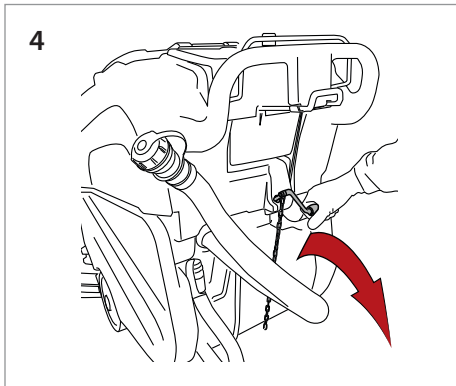

4
Tirez le levier de la raclette.

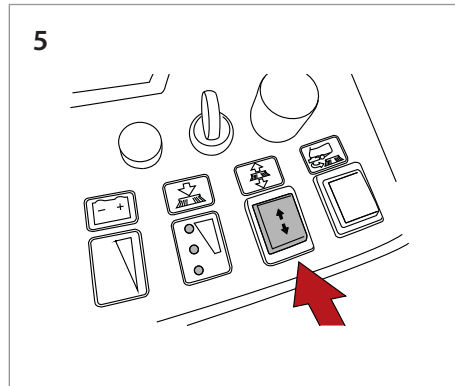

5
Ajustez la pression de la brosse.

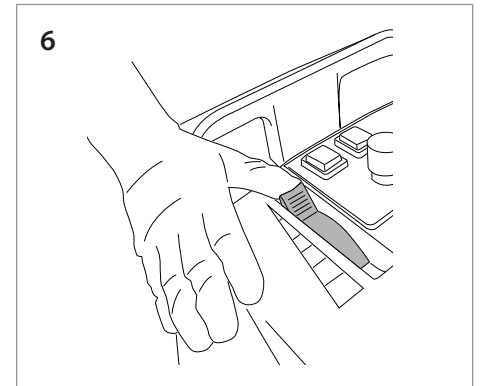

6
Ajustez le niveau de l'eau.

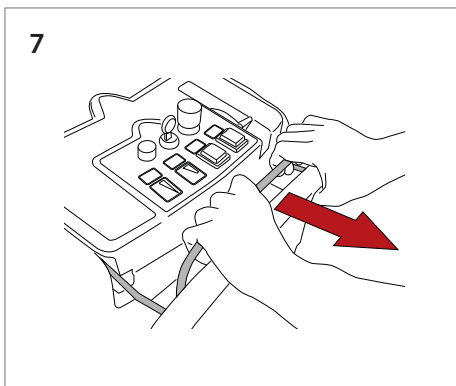

7
Allez de l'avant.

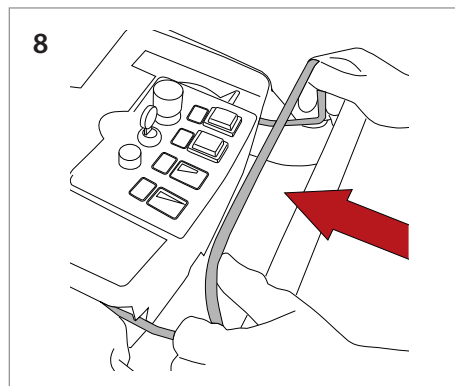

8
Allez du sens inverse.

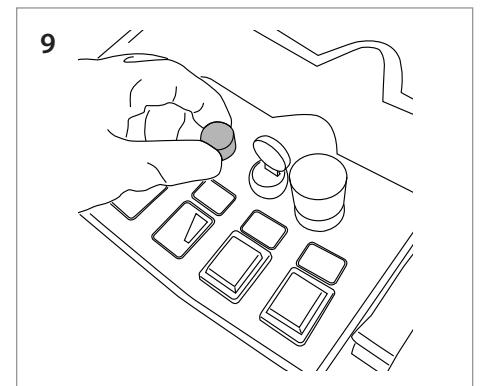

9
Ajustez la vitesse.

ENTRETIEN QUOTIDIEN

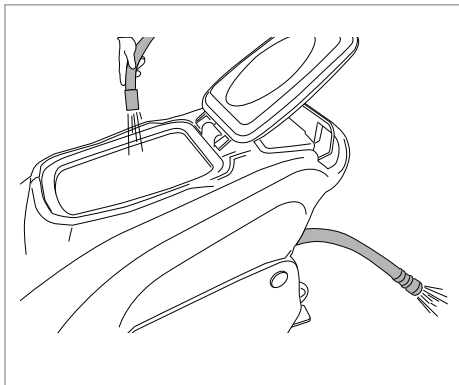

Nettoyez le réservoir de récupération.

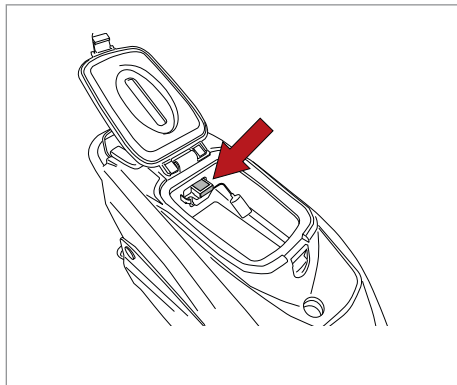

Assurez-vous que le filtre d'aspiration n'est pas endommagé et propre.

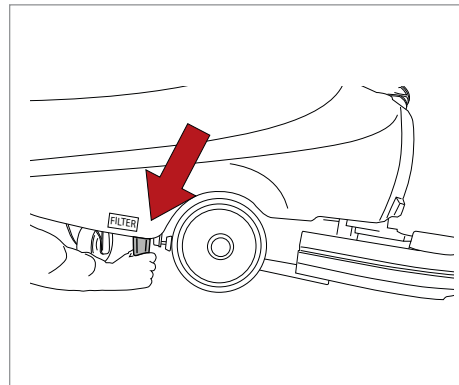

Assurez-vous que le filtre de sortie du détergent est propre.



Assurez-vous que le filtre de remplissage du réservoir du détergent est intact et propre.

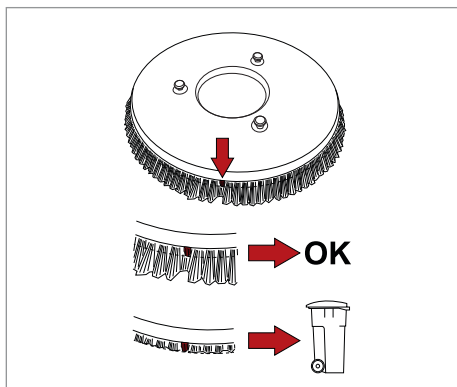

Assurez-vous que les brosses sont propres et non usées. Remplacez si nécessaire.

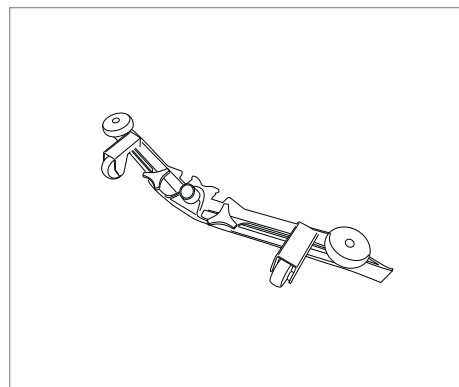

Assurez-vous que la raclette est propre et que les lames ne sont pas usées.

REPLACEMENT DES LAMES DE LA RACLETTE

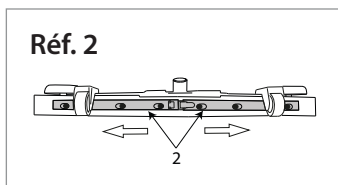
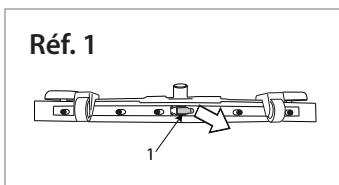

Ouvrez le clip (Réf. 1).

Retirez les deux dispositifs de retenues de la lame (Réf. 2) en les poussant vers l'extérieur et extraire la lame.

Retirez la lame.

Réutilisez la même lame en inversant le bord en contact avec le plancher jusqu'à ce que les quatre bords soient usés ou remplacez-la par une nouvelle lame en la fixant sur les vis sur le corps de la raclette.

Repositionnez les deux dispositifs de pression de la lame en centrant la partie la plus large du corps de la raclette sur les fentes des pièces de fixation, puis poussez les dispositifs de pression de la lame vers l'intérieur.

Fermez le crochet à nouveau.

Remplacez la raclette sur son support, en suivant les instructions décrites précédemment.

ATTACHEZ/RELÂCHEZ L'ENTRAÎNEMENT

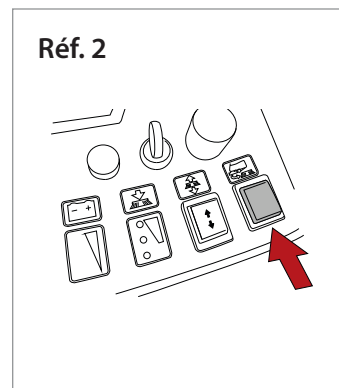
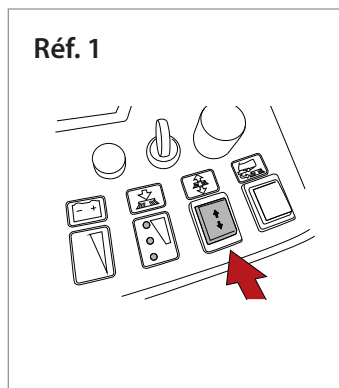

Fixation :

Insérez l'entraînement sous la tête, en vous assurant qu'il repose contre les aligneurs. Gardez le bouton enfoncé pour abaisser la tête (Réf. 1) jusqu'à ce que l'entraînement soit engagé.

Relâchement :

Soulevez la tête à l'aide du bouton de levage (Réf. 1), puis en appuyant sur le bouton de déverrouillage (Réf. 2).